



PAINEL HOME AUTHENTIQUE

DESCRIÇÕES

DETALHADA

O moderno design do PAINEL Home Authentique utiliza elementos que enobrecem qualquer ambiente! Possui duas portas basculantes em MDP com pistão a gás, duas prateleiras e dois nichos para dispor objetos decorativos e aparelhos eletrônicos. E os atributos não param por aí, conta ainda com um painel todo com detalhe em ripado, tampo chanfrado de 18mm e dois puxadores de couro sintético que fazem com que o PAINEL Home Authentique seja ainda mais sofisticado e moderno.

E-COMMERCE

PAINEL Home para TV até 75" Authentique Linea Brasil

INFORMAÇÕES FISCAIS

CÓDIGO FISCAL (NCM): 94036000

CÓDIGO DO PRODUTO: 810006058

IPI: 3 %

FAMÍLIA: PAINEL HOME

ESPECIFICAÇÕES TÉCNICAS

PRODUTO MONTADO

1,800 1,850 0,330 m (L x A x P)

QUANTIDADE DE VOLUMES

2

m³ (TTL VOLUMES)

0,158

PESO LIQUIDO (Produto montado kg)

72,40 KG

PESO BRUTO (Produto embalado kg)

74,40 KG

MATERIAL

COMPOSTO (MDP E MDF)

SISTEMA DE MONTAGEM

CAVILHAS, PARAFUSOS E MINIFIX

MONTAGEM

ESTE PRODUTO NECESSITA DE MONTAGEM E O SEU MANUAL DE INSTRUÇÃO SE ENCONTRA EM SUA EMBALAGEM

TEMPO DE MONTAGEM

03:00:00

DIFERENCIAIS

ATRIBUTO 1
Tampo chanfrado (mdf 18 mm)

ATRIBUTO 2
Porta basculante com pistão à gás

ATRIBUTO 3
Passa fios

ATRIBUTO 4
Detalhe ripado

ATRIBUTO 5

Puxadores em couro sintético

ACABAMENTO

ACABAMENTO			
DERIVAÇÃO	1ª DERIVAÇÃO	2ª DERIVAÇÃO	ESCALA DE BRILHO
FREIJO/OFF WHITE	PINTURA MADEIRADA FOSCO	PINTURA UNICOLOR FOSCO	FOSCO

FLEX COLOR?

NÃO

FUNCIONALIDADES

TELEVISOR

ESPAÇO ÚTIL PARA TV NO PAINEL (L X A X P)

1,79 x 1,11 x 0,30 m

TAMANHO RECOMENDADO TV NO PAINEL

(POLEGADAS)

75

PRODUTO EXTENSÍVEL?

NÃO

NICHOS (QUANTIDADE)

02

PASSA FIO (QUANTIDADE)

02

TAMPO

ESPESSURA 18 mm MATERIAL MDF

PORTA 02

QTD	MATERIAL	ESPESSURA (mm)	TIPO
2	MDP	15	BASCULANTE

GAVETA 00

QTD	MATERIAL	DIMENSÕES (mm)	PESO SUP. (kg)
NÃO HÁ	NÃO HÁ	NÃO HÁ	00

PRATELEIRA 02

QTD	MATERIAL	ESPESSURA (mm)
1	MDP	15
1	MDP	37

ACESSÓRIOS

PÉ 00

QTD	MATERIAL	ALTURA (mm)
NÃO HÁ	NÃO HÁ	00

RODÍZIOS 00

QTD	MATERIAL
NÃO HÁ	NÃO HÁ

PUXADOR 02

QTD	MATERIAL	TIPO
2	COURO SINTÉTICO	ALÇA

VIDRO 00

QTD	MATERIAL	MEDIDA (mm)	ESPESSURA (mm)
NÃO HÁ	NÃO HÁ	NÃO HÁ	0

ESPELHO 00

QTD	MEDIDA (mm)	ESPESSURA (mm)
NÃO HÁ	NÃO HÁ	0

LUMINÁRIA 00

QTD	MATERIAL	TIPO
NÃO HÁ	NÃO HÁ	NÃO HÁ

CORREDIÇA 00

QTD	TIPO
NÃO HÁ	NÃO HÁ

DOBRADIÇA 04

QTD	TIPO
4	METÁLICA

SAPATAS 00

QTD	TIPO
NÃO HÁ	NÃO HÁ

DEMAIS ACESSÓRIOS 02

QTD	TIPO
02	PISTÃO À GÁS

VOLUMES: DERIVAÇÃO E ESPECIFICAÇÃO

VOLUME	DIMENSÕES (m)		PESO BRUTOkg	PESO LÍQUIDOkg	M³
	L x A x P				
1	1,845 x 0,125 x 0,315		37,40	36,40	0,073
2	1,845 x 0,085 x 0,545		37,00	36,00	0,085

VOLUME	DERIVAÇÃO	CÓDIGO	EAN PRODUTO	EAN VOLUME
1	FREIJO/OFF WHITE	205739	7898488213288	8488213288019
2	FREIJO/OFF WHITE	205739	7898488213288	8488213288026

PESO SUPORTADO

(KG / METROS)

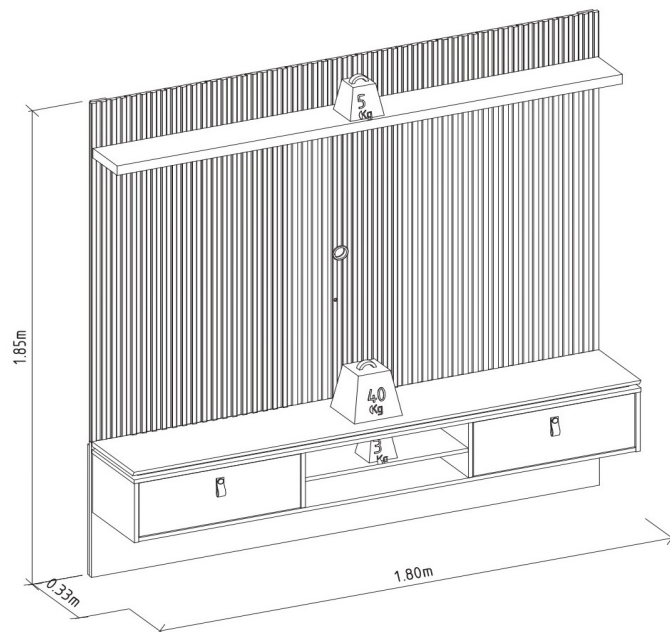

DIMENSIONAL DETALHADO (METROS)

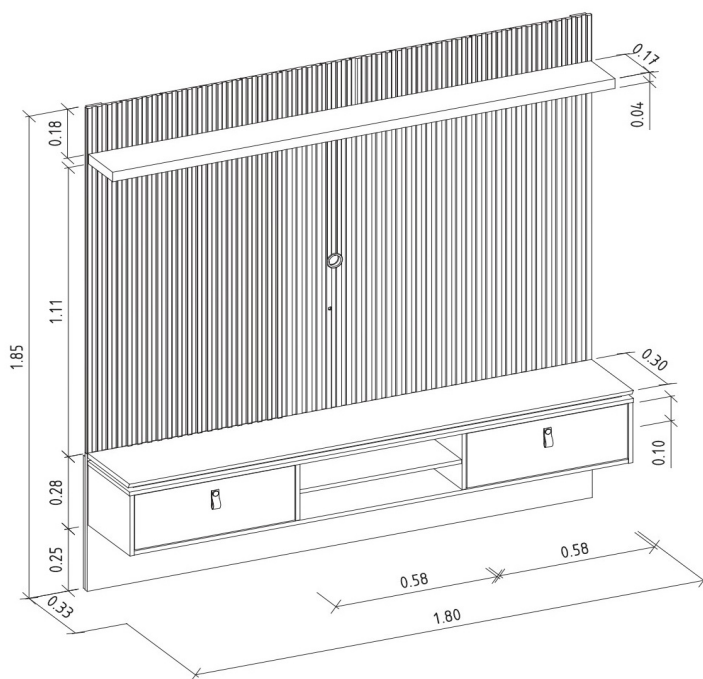

GARANTIA

90D

RECOMENDAÇÕES DE MANUTENÇÃO E LIMPEZA

Este produto deve ser limpo com pano macio e seco

Não utilize produtos abrasivos como álcool e detergente, assim como esponjas rígidas ou palha de aço

Proteja a superfície do móvel de objetos que transmitam calor ou umidade

FORNECEDOR

Linea Brasil Ind. e Comercio de Moveis LTDA

CNPJ 95.387.569/0001-68

Rua Jurutau 1750 - PQ Industrial II

CEP: 86703-070

TEL : +55 43 3276 9400

Arapongas - PR

Brasil