

GARANTIA E INSTRUÇÕES DE LIMPEZA E CONSERVAÇÃO
GARANTÍA E INSTRUCCIONES DE LIMPIEZA Y MANTENIMIENTO / WARRANTY AND CLEANING AND CARE INSTRUCTIONS

Nosso produtos são garantidos por 90 dias contra defeitos de fabricação. Ao constatar um problema coberto pela garantia, entre em contato com a loja onde o produto foi comprado. Ela estará capacitada para atendê-lo da melhor forma diante de cada caso. Reclamações de garantia somente poderão ser atendidas se o termo de garantia for apresentado no ato de reivindicação, acompanhado de sua nota fiscal de compra.

Nuestros productos están garantidos contra defectos de fabricación por 90 días, a partir de la compra. Ao constatar un problema protegido por la garantía, póngase en contacto con la tienda donde se adquirió el producto. Ella estará capacitada para atenderlo de la mejor manera de acuerdo con cada caso.

Our products are guaranteed against manufacturing defects for 90 days from the date of purchase. When you find a problem covered by the warranty, please contact the store where the product was purchased. The store be able to serve you in the best way in each case.

Exclusões:
 Desgaste natural ou danos causados por água, maresia, ferrugem, incêndio, calor, cupins e pragas em geral. Montagem, manutenção e uso inadequado. Não cumprimento das recomendações técnicas do esquema. Montagens e desmontagens após a primeira instalação. Instalações elétricas e outras afins.

Importante
 A Linea Brasil não autoriza nenhuma pessoa, loja ou entidade assumir em seu nome qualquer outra garantia que não conste no certificado. A fabricante reserva-se no direito de efetuar nos produtos eventuais modificações que considerar necessárias, sem prejudicar as características essenciais. Os produtos terão peças de assistência para reposição no período de 1 ano a contar de sua retirada do mercado, desde que haja matéria-prima equivalente, observando o dispositivo no Art.32 da Lei 8.078/90 (Cód. Defesa do Consumidor). O atendimento para produtos fora de linha é feito por programação especial, através da loja revendedora sob aprovação de consulta prévia ao fabricante.

Exclusões:
 Desgaste natural o daños causados por agua, niebla salina, óxido, fuego, calor, termitas y plagas en general. Mantenimiento y uso inadecuado. Incumplimiento de las recomendaciones técnicas del esquema. Montaje y desmontaje tras la primera instalación. Instalaciones eléctricas y otras similares.

Importante
 Linea Brasil no autoriza a ninguna persona, tienda o entidad a asumir en su nombre cualquier otra garantía que no figure en el certificado. El fabricante se reserva el derecho de efectuar en los productos eventuales modificaciones que considere necesarias, sin perjudicar las características esenciales. Los productos tendrán piezas de asistencia para reposición en el período de 1 año a partir de su retirada del mercado. La atención para productos fuera de línea es hecha por programación especial, a través de la tienda revendedora bajo aprobación de consulta previa al fabricante.

Exclusões:
 Natural wear and tear or damage caused by water, sea spray, rust, fire, heat, termites and pests in general. Improper assembly, maintenance and use. Failure to comply with the technical recommendations of the scheme. Assembly and disassembly after the first installation. Electrical and other related installations.

Importante
 Linea Brasil does not authorize any person, store or entity to assume on its behalf any other warranty that does not appear on the certificate. The manufacturer reserves the right to make in the products any modifications that it considers necessary without prejudice to the essential characteristics. The products will have replacement parts within one year of being withdrawn from the market. The service for off-line products is done by special programming, through the store reseller under prior consultation with the manufacture.

Para retirar o pó, utilize um pano seco, espanador ou aspirador. Se necessário, para uma limpeza mais efetiva, utilize um pano levemente umedecido com água. Evite materiais abrasivos, umidade e calor.

Para quitar el polvo, utilice un paño seco, un plumero o una aspiradora. Si es necesario, para una limpieza más eficaz, utilice un paño ligeramente humedecido con agua. Termine con una franela limpia y seca. Evite materiales abrasivos, humedad y calor.

To remove dust, use a dry cloth, duster or vacuum cleaner. If necessary, for more effective cleaning, use a cloth slightly dampened with water. Finish with a clean, dry flannel. Avoid abrasive materials, humidity and heat.

| Caja | Artículo | Pieza | Descripción | Dimensión | Cantidad | Material |
|------|----------|-----------|--|-------------|----------|----------|
| BOX | Item | Part | Description | Dimension | Amount | |
| 1 | 1 | 510527001 | LATERAL LATERAL SIDE | 420 385 12 | 2 | MDP |
| 1 | 2 | 510527002 | DIVISAO DIVISION DIVISION | 420 344 12 | 2 | MDP |
| 2 | 3 | 510527003 | PRATELEIRA INFERIOR ESTANTE INFERIOR LOWER SHELF | 652 342 15 | 1 | MDP |
| 1 | 4 | 510527004 | PRATELEIRA SUPERIOR ESTANTE SUPERIOR UPPER SHELF | 1682 146 25 | 1 | MDP |
| 1 | 5 | 510527005 | RODAPE FRONTAL RODAPÉS DELANTERO FRONT SKIRTING | 1702 109 12 | 1 | MDP |
| 1 | 6 | 510527006 | RODAPE TRASEIRO RODAPÉS TRASERO REAR SKIRTING | 1672 109 12 | 1 | MDP |
| 1 | 7 | 510527007 | RODAPE LATERAL RODAPÉS LATERAL SIDE SKIRTING | 345 109 12 | 2 | MDP |
| 1 | 8 | 510527008 | RODAPE CENTRAL RODAPÉS CENTRAL CENTER SKIRTING | 313 109 12 | 2 | MDP |
| 1 | 9 | 510527009 | MOLDURA INFERIOR SUPERIOR MARCO SUPERIOR INFERIOR UPPER LOWER FRAME | 1802 30 18 | 2 | MDF |
| 1 | 10 | 510527010 | BASE BASE BASE | 1802 386 12 | 1 | MDP |
| 1 | 11 | 510527011 | TAMPO SUPERIOR TOP | 1802 385 12 | 1 | MDP |
| 1 | 12 | 510527012 | APOIO BASE SOPORTE DE LA BASE BASE SUPPORT | 385 35 15 | 2 | MDP |
| 2 | 13 | 510527013 | PORTA MOLDURADA PUERTA CON MARCO FRAMED DOOR | 603 398 15 | 2 | MDF |
| 2 | 14 | 510527014 | FUNDO LATERAL LATERAL INFERIOR SIDE BOTTOM | 563 442 2.8 | 2 | MDF |
| 2 | 15 | 510527015 | FUNDO CENTRAL INFERIOR INFERIOR CENTRAL INFERIOR LOWER CENTRAL BOTTOM | 664 220 2.8 | 1 | MDF |
| 2 | 16 | 510527016 | FUNDO CENTRAL SUPERIOR (COM FURO) INFERIOR CENTRAL SUPERIOR (CON ORIFICO) UPPER CENTRAL BOTTOM (WITH HOLE) | 664 220 2.8 | 1 | MDF |
| 2 | 17 | 510527017 | TRAVESSA LATERAL ESQUERDA TRAVESAÑO LATERAL IZQUIERDO LEFT SIDE CROSSBOARD | 1300 111 15 | 1 | MDP |
| 2 | 18 | 510527018 | TRAVESSA LATERAL DIREITA TRAVESAÑO LATERAL DERECHO RIGHT SIDE CROSSBOARD | 1300 111 15 | 1 | MDP |
| 2 | 19 | 510527019 | TRAVESSA CENTRAL TRAVESAÑO CENTRAL CENTRAL CROSSBOARD | 1286 123 12 | 2 | MDP |
| 1 | 20 | 510527020 | TRAVESSA SUPERIOR TRAVESAÑO SUPERIOR UPPER CROSSBOARD | 1765 108 12 | 1 | MDP |
| 2 | 21 | 510527021 | PAINEL ESQUERDO PANEL IZQUIERDO LEFT PANEL | 1304 557 12 | 1 | MDP |
| 2 | 22 | 510527022 | PAINEL DIREITO PANEL DERECHO RIGHT PANEL | 1304 557 12 | 1 | MDP |
| 2 | 23 | 510527023 | PAINEL CENTRAL PANEL CENTRAL CENTER PANEL | 1304 599 12 | 1 | MDP |
| 1 | 24 | 510527024 | MOLDURA LATERAL MARCO LATERAL SIDE FRAME | 1302 61 25 | 2 | MDF |
| 1 | 25 | 510527025 | FECHAMENTO PAINEL CIERRE DEL PANEL PANEL CLOSURE | 1300 15 2.8 | 2 | MDF |
| 1 | 26 | 510527026 | TRAVESSA APOIO PAINEL TRAVESAÑO DE SOPORTE DEL PANEL PANEL SUPPORT CROSSBOARD | 190 60 12 | 5 | MDP |

| TABELA DE ACESSÓRIOS TABLA DE ACCESORIOS ACCESSORIES TABLE | | Quantidade Amount |
|--|--|---------------------|
| Código Code | Descrição Description Description | |
| A 160001002 | PRENDEDOR DE FUNDOS SUJETADOR DE FONDOS BACK PANEL FASTENER | 12 |
| B 160001003 | CAVILHAS 8X20MM ESPIGAS 8X20MM DOWELS 8X20MM | 10 |
| C 160001005 | CAVILHA 8X55MM ESPIGA 8X55MM DOWEL 8X55MM | 3 |
| D 160001011 | SUPORTE ANGULAR SOPORTE ANGULAR ANGULAR BRACKET | 22 |
| E 160001012 | DISPOSITIVO TRAPEZIO DISPOSITIVO TRAPEZIO TRAPEZOID DEVICE | 8 |
| F 160001018 | CANTONEIRA PLASTICA 4 FUROS ESCUDRA PLÁSTICA 4 AGUJEROS PLASTIC CORNER BRACKET 4 HOLES | 21 |
| G 160001023 | CAVILHA 6X30MM ESPIGA 6X30MM DOWEL 6X30MM | 28 |
| H 160001024 | PINO GIROFIX COM ROSCA SOBERBA PASADOR GIROFIX CON ROSCA GRUESA GIROFIX PIN WITH COARSE THREAD | 36 |
| I 160001025 | CASTANHA DO MINI-GIROFIX TUERCA MINI-GIROFIX MINI-GIROFIX NUT | 36 |
| J 160001032 | CANTONEIRA PLASTICA CINZA ESCUDRA PLÁSTICA GRIS GRAY PLASTIC CORNER BRACKET | 8 |
| K 160001035 | CANTONEIRA METALICA 8 FUROS ESCUDRA METÁLICA 8 AGUJEROS METAL CORNER BRACKET 8 HOLES | 4 |
| L 160002002 | TAMPA ADESIVA 18MM TAPA ADHESIVA 18MM ADHESIVE COVER 18MM | 16 |
| M 160002004 | SAPATA OVAL 12X50 ZAPATA OVAL 12X50 OVAL FOOT 12X50 | 8 |
| N 160002005 | GUIA CABO GUIÁ DE CABLE CABLE GUIDE | 1 |
| O 160002012 | GIZ DE CORRECAO TIZA DE CORRECCION CORRECTION CHALK | 2 |
| P 160003004 | KIT PORTA DE CORRER INTERNO KIT DE PUERTA CORREDIZA INTERNA INTERNAL SLIDING DOOR KIT | 2 |
| Q 160006018 | PARAFUSO 4.5X22 CABECA CHATA TORNILLO 4.5X22 CABEZA PLANA SCREW 4.5X22 FLAT HEAD | 20 |
| R 160006008 | PARAFUSO 4.5X25 CABECA CHATA TORNILLO 4.5X25 CABEZA PLANA SCREW 4.5X25 FLAT HEAD | 14 |
| S 160006010 | PARAFUSO 4.5X50 CABECA CHATA TORNILLO 4.5X50 CABEZA PLANA SCREW 4.5X50 FLAT HEAD | 6 |
| T 160006011 | PREGO CLAVO NAIL | 58 |
| U 160006016 | PARAFUSO 3.5X12 CABECA FLANGEADA TORNILLO 3.5X12 CABEZA CON BRIDA SCREW 3.5X12 FLANGED HEAD | 176 |
| V 160012023 | TRILHO CARRIL RAIL | 2 |

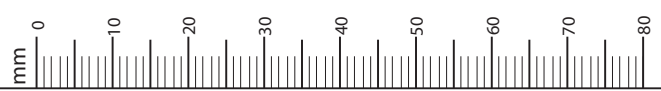

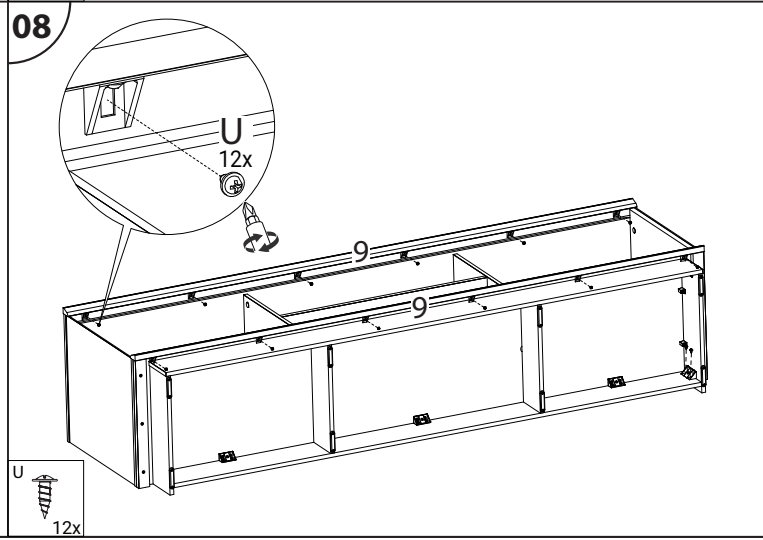
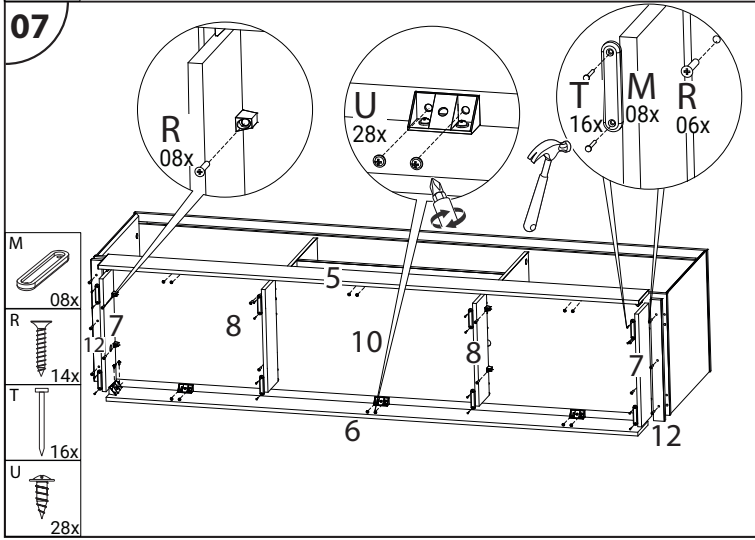
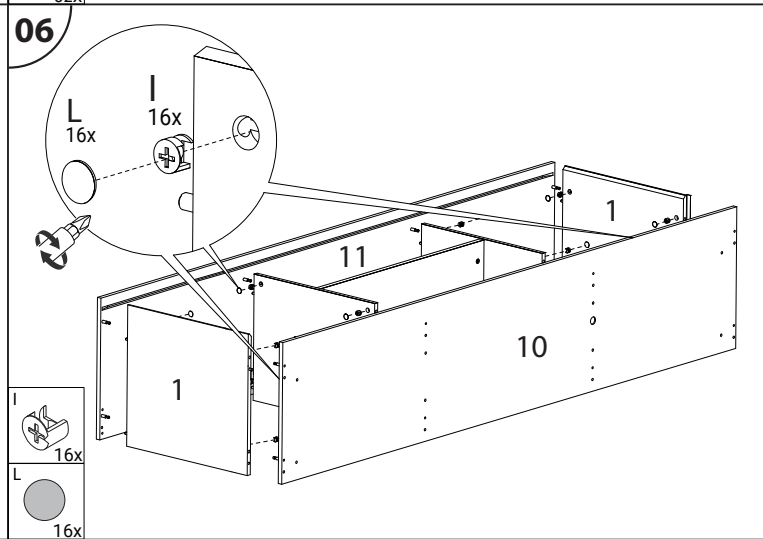
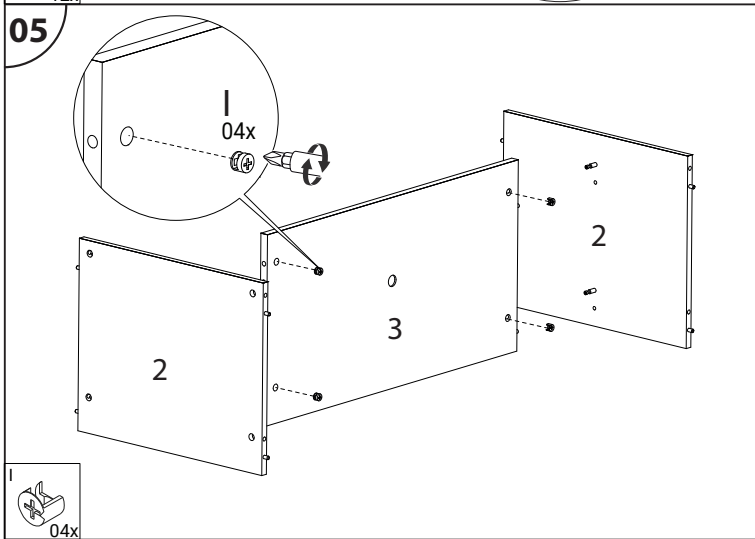
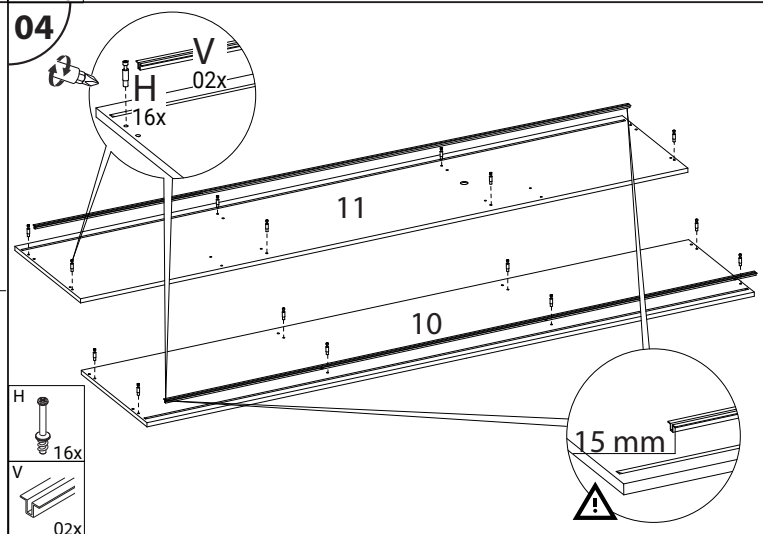
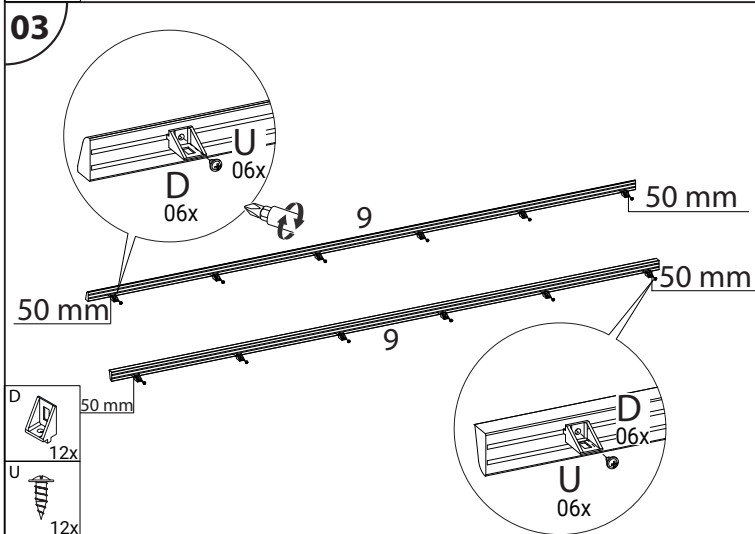
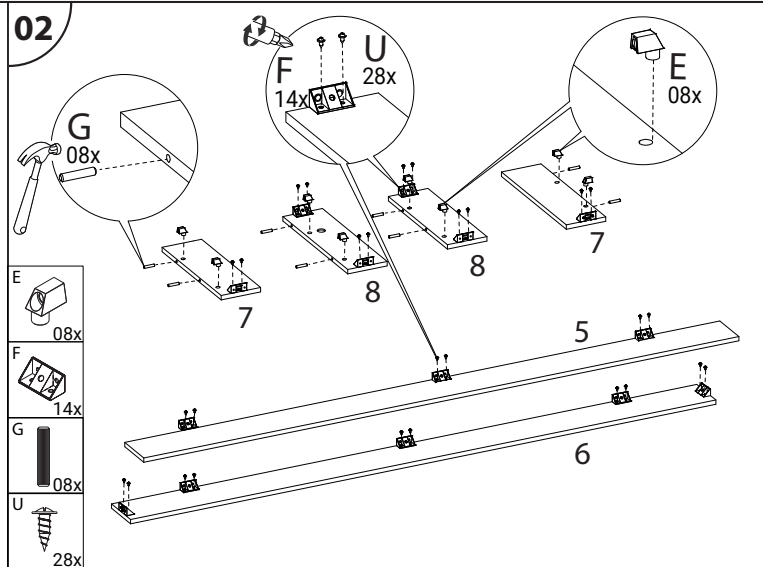
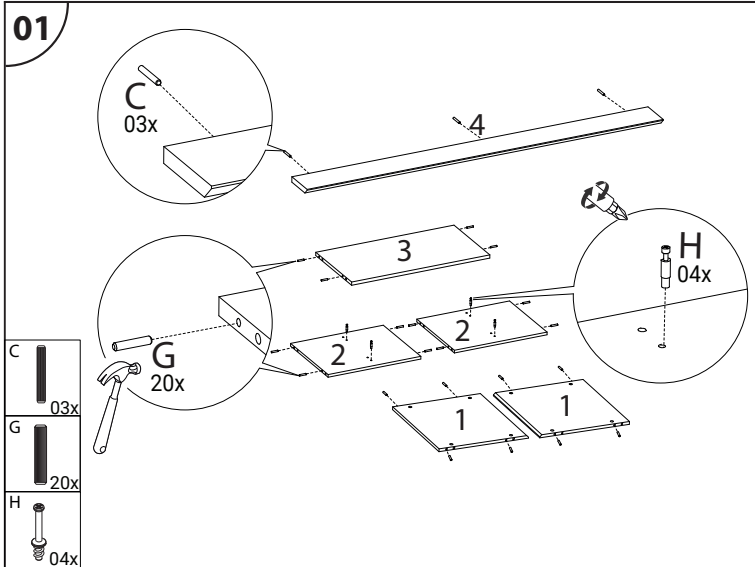

09

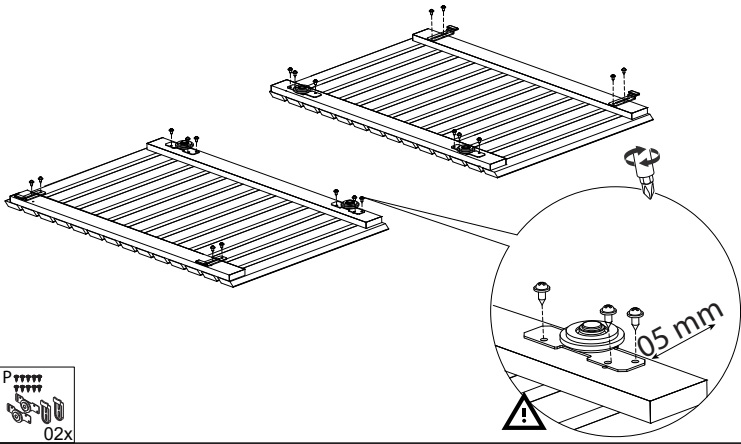

02x
 02x

10

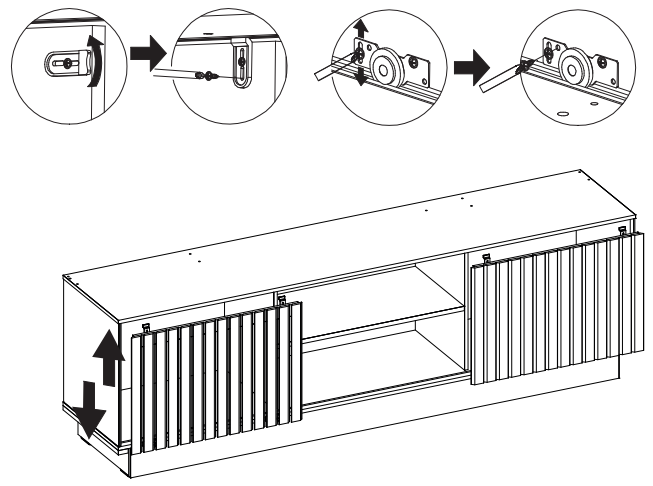

11

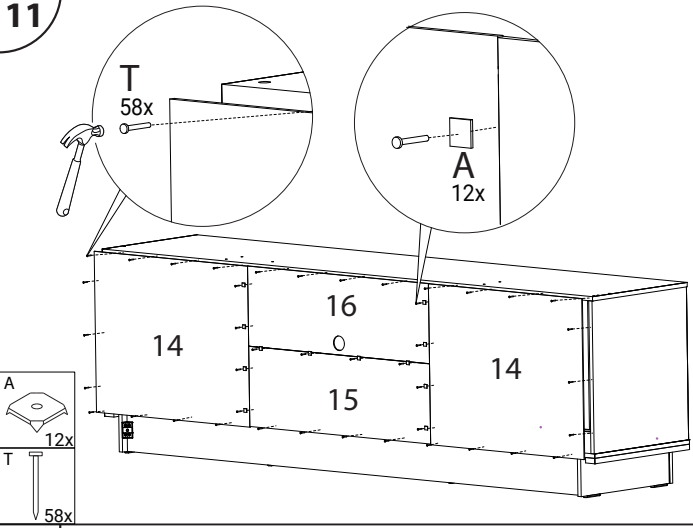

A 12x
 T 58x

12

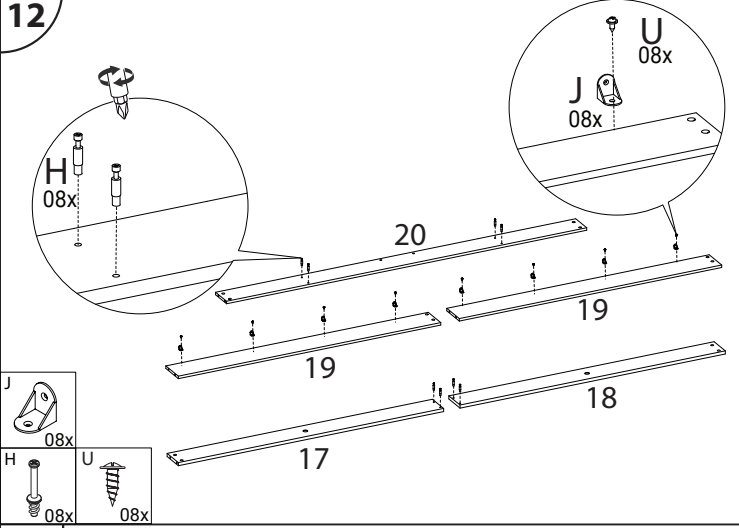

J 08x
 H 08x
 U 08x

13

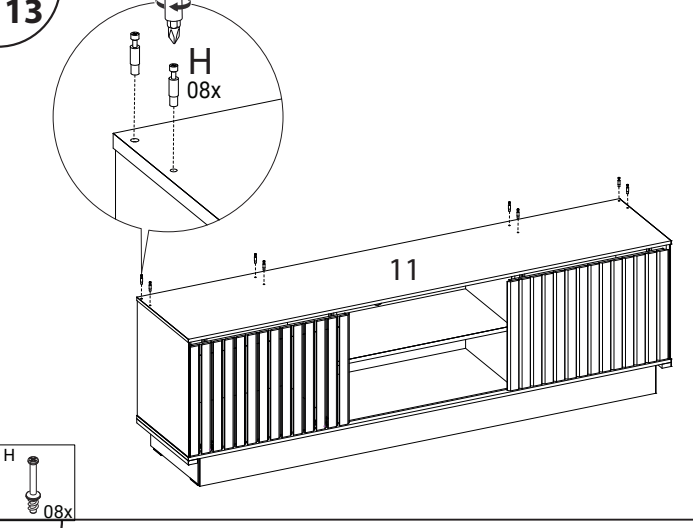

H 08x

14

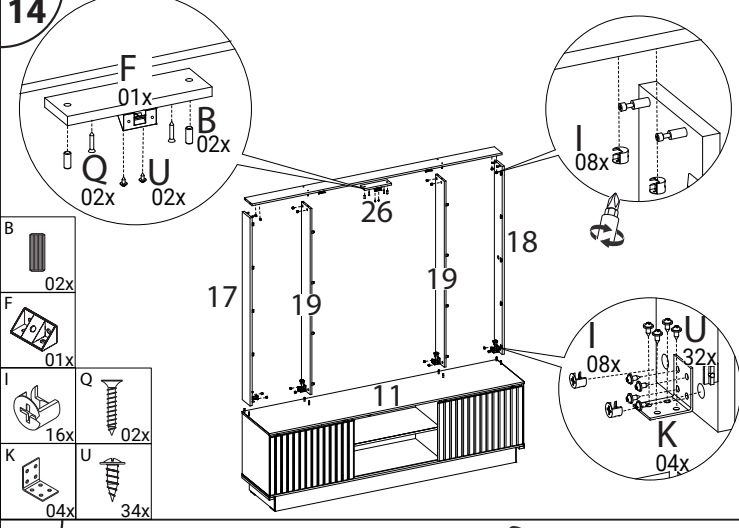

B 02x
 F 01x
 I 16x
 K 04x
 Q 02x
 U 02x
 U 34x

15

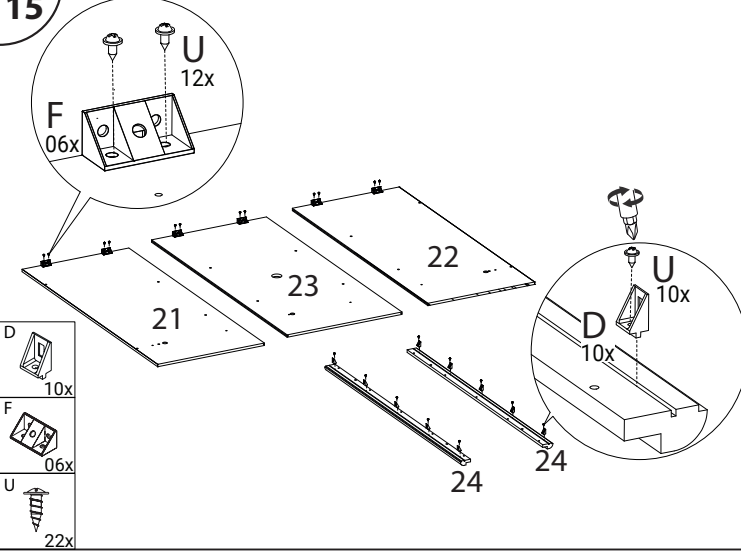

D 10x
 F 06x
 U 22x

16

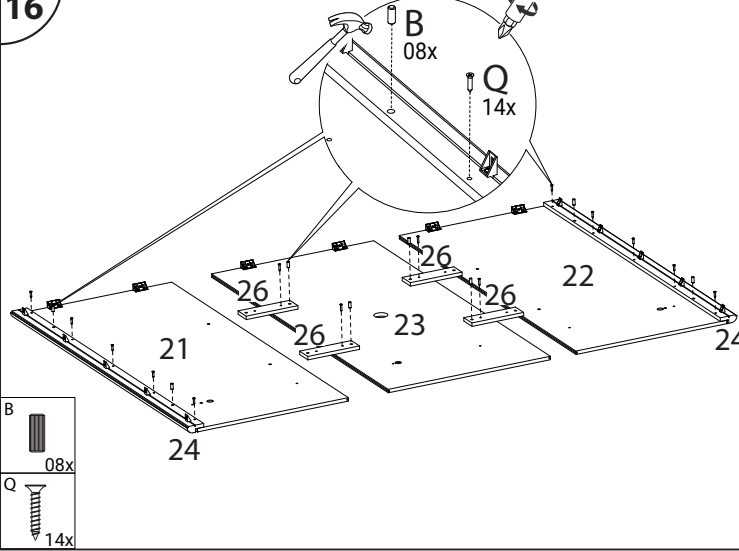

B 08x
 Q 14x

17

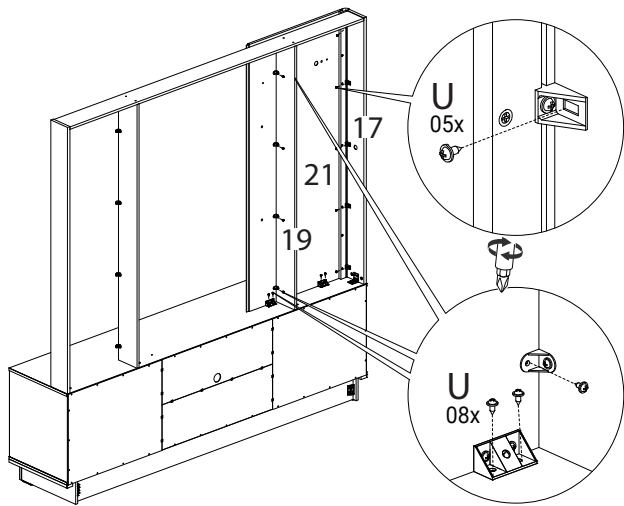

18

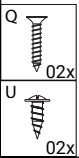
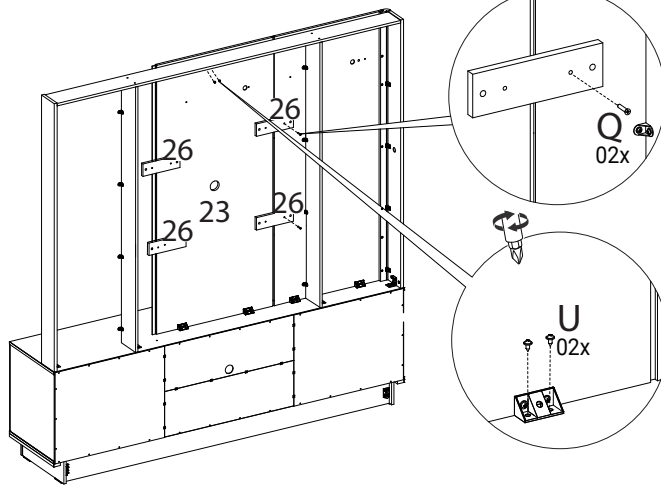

19

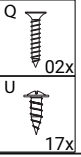
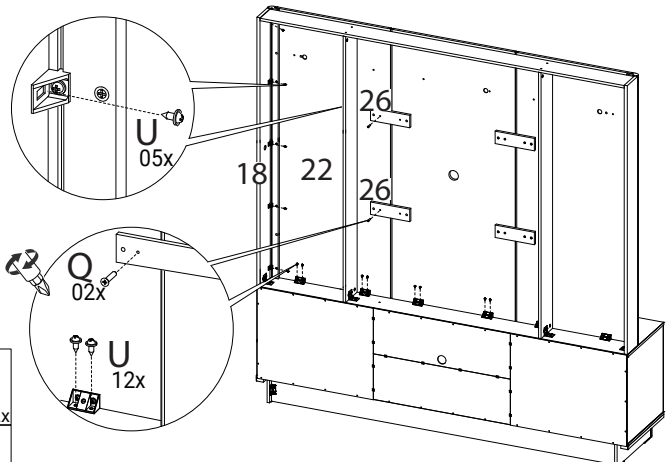

20

